

SCHNITT 3-3 1- 1,5- GESCHOSSIG (EINZELHAUS)

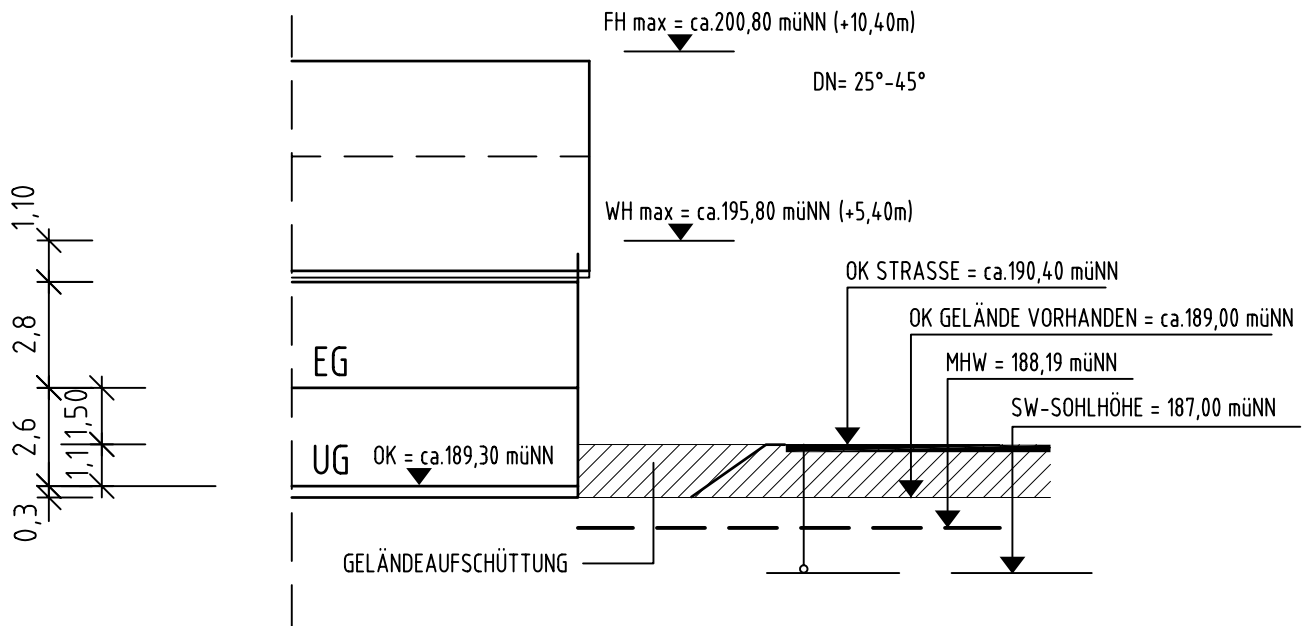

SCHNITT 4-4 2- GESCHOSSIG (DOPPELHAUS)

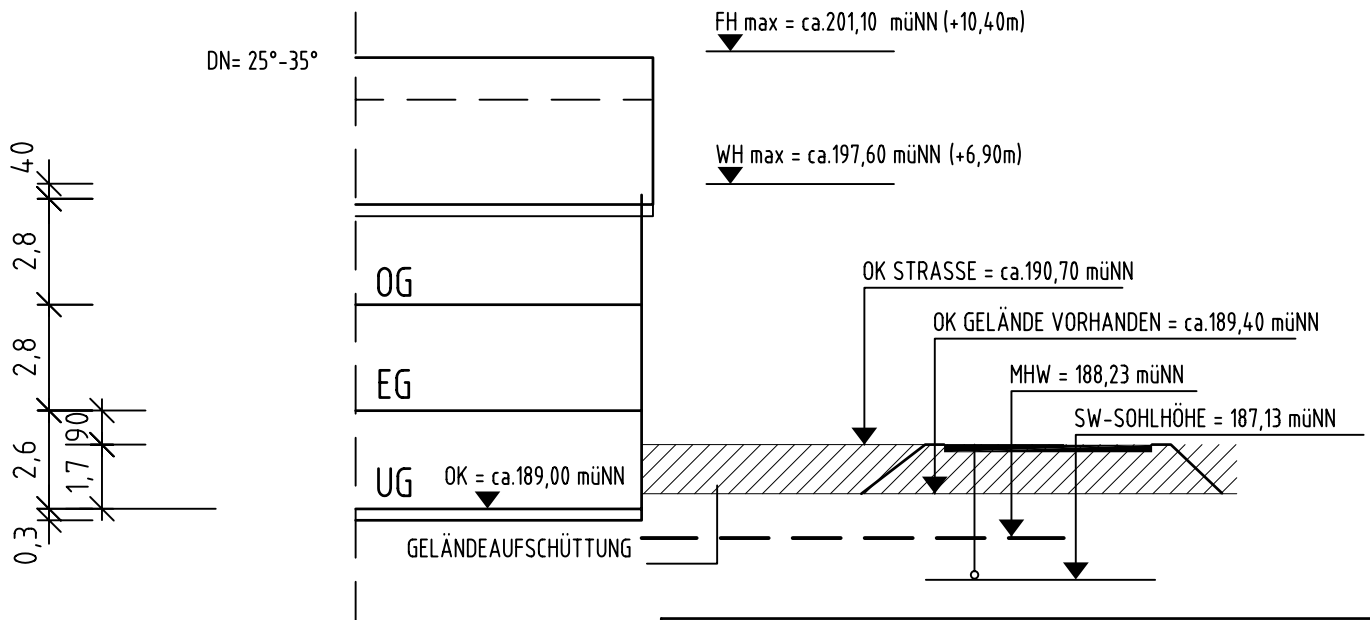

GEMEINDE BÖTZINGEN			
PROJEKT: BEBAUUNGSPLAN "NACHTWAID V" SCHEMASCHNITTE 3- 3 UND 4- 4			
DATUM: 13.03.2008	GEAND: 18.03.2008	PLANGR: DIN A4	ANLAGE:
PROJ NR.: 0905216	01.07.2008		FERTIGUNG:
BEARB.: BU/BLE	20.01.2009	DATEI: Syschsnitte 04-03-25.dwg	MAßST.: 1: 200
PLANUNGSBÜRO FISCHER			
79100 FREIBURG , GÜNTERSTALSTR. 32			Stadtplanung
TEL. 0761 / 70342-0 FAX. 70342-24			Architektur
			Landschaftsplanung
			Baulanderschließung